

Korkschwimmer beim Schebler-Eindüsenvergaser

Bisher habe ich mit den Korkschwimmern fast immer Ärger gehabt, da sie sich auch trotz Schutzlack nach und nach mit Benzin vollsaugen, dadurch schwerer werden und somit den Benzinfluß über das Nadelventil verändern.

Durch Zufall bin ich an einen Fahrradladen in Oldenburg geraten, der einige alte Messingschwimmer hatte, die genau in die alten Schebler-Vergaser (bis 1920) passen.

Der Einbau dauert etwa 20 Minuten. Der Benzinstand muß vorher und nachher genau kontrolliert werden. Das Ventil schließt exakt, und es gibt nie wieder Probleme.

Ich kann genügend solcher Schwimmer besorgen.

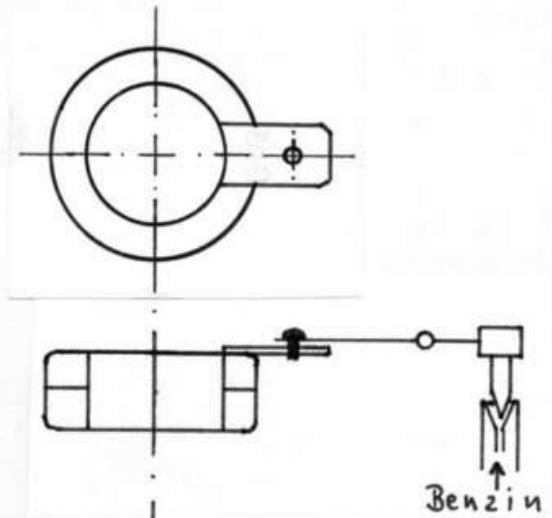

Wolfgang Strohhahn / Oldenburg